

POPIS

Náš milý zákazníku,

Váš preferovaný COMBISTEEL je šetrný k přírodě a technologii. Děkujeme za vaši volbu.

COMBISTEEL byl vyroben s pochopením "Total Quality" v moderních výrobních zařízeních.

Důležité bezpečnostní informace

Pečlivě si přečtěte tuto příručku a uschovejte ji pro budoucí kontrolu.

VAROVÁNÍ : Instalace zařízení musí být provedena autorizovaným servisním technikem.

VAROVÁNÍ : Zařízení musí být uzemněno.



Označuje, že existuje riziko zranění osob nebo poškození majetku.



Nebezpečí výbuchu / požáru

- Pokyny v tomto návodu obsahují důležité informace o bezpečné montáži, používání, čištění a údržbě zařízení. Uschovejte proto příručku na místě snadno dostupném osobě, která bude stroj používat, a technikovi.
- Montáž, přestavby pro různé skupiny plynů nebo elektrického příjmu a údržbové práce na zařízení by měl provádět odborník oprávněný v této oblasti a v souladu s pokyny výrobce. • Plynové a elektrické připojení zařízení by mělo být uspořádáno podle tabulek a elektrického schématu uvedených v tomto návodu. • Výrobní společnost nenese žádnou odpovědnost za konečné škody vzniklé na lidech nebo majetku, které jsou způsobeny jakýmkoli postupem neodpovídajícím návodu k obsluze, nebo údržbou nebo technickými zásahy, které nejsou prováděny oprávněnými osobami.

B. PRODUKTY

KÓD	POPIS	SERIE
7178,0005	Plynovávarnádeska, stolní model, 2 hořáky	600
7178,0010	Plynovávarnádeska, stolní model, 4 hořáky	600
7178,0400	Plynovávarnádeska, model se skříňkou, 2 hořáky	700
7178,0405	Plynovávarnádeska, model se skříňkou, 4 hořáky	700
7178,0410	Plynovávarnádeska, skříňka bez dvířek, 6 hořáků	700
7178,0415	Plynový sporák na statické plynové troubě GN 2/1, 4 hořáky	700
7178,0420	Plynový sporák na statickou plynovou troubu GN 2/1 a uzavřenou skříň 6 hořáků	700
7178,0200	Plynovávarnádeska, stolní model, 2 hořáky	700-S
7178,0205	Plynovávarnádeska, stolní model, 4 hořáky	700-S
7178,0210	Plynovávarnádeska, stolní model, 6 hořáků	700-S
7178,0585	Plynový sporák + pevnádeska, 4 hořáky	700
7178,0590	Plynový sporák + pevnádeska, 4 hořáky, 1 modulovátrouba	700
7178,3000	Plynovávarnádeska, skříňka bez dvířek, 2 hořáky	900
7178,3005	Plynovávarnádeska, skříňka bez dvířek, 4 hořáky	900
7178,3010	Plynovávarnádeska, skříňka bez dvířek, 6 hořáků	900
7178,3015	Plynový sporák na statické plynové troubě GN 2/1, 4 hořáky	900
7178,3025	Plynový sporák na statickou plynovou troubu GN 2/1 a uzavřenou skříň 6 hořáků	900
7178,3030	Plynový sporák na statické plynové troubě GN 2/1, 8 hořáků	900

C. MONTÁŽNÍ NÁVOD

Umístění

- Instalaci a seřízení zařízení by měl provádět technický personál Autorizovaného servisu.
- Zařízení umístěte na místo min. 10 cm od boční nebo zadní stěny, aby se zabránilo nadměrnému nárůstu teploty.
- Umístěte zařízení pod filtrovanou digestoř, abyste odstranili zápach a výpary
může během vaření unikát. • Zařízení
by mělo být umístěno na rovném povrchu vhodným vyvážením na čtyřech nastavitelných nohách. (Obrázek A)
• Odstraňte ochranný
nylon ze zařízení • Vyčistěte částice lepidla, které zůstaly
na zařízení, vhodným čisticím prostředkem • Nikdy nenechávejte v blízkosti zařízení
hořlavý materiál • Zařízení by mělo být používáno v dobře
větraném prostoru.

Připojení plynu

- Zařízení by mělo být připojeno v souladu s národními a místními normami pro plyn v příslušné zemi. • Pří vody
plynu „G“ zařízení jsou
označeny štítkem na těle zařízení. • Připojení k plynové instalaci by mělo být provedeno
pomocí ohebné trubky a kulového ventilu. Upevněte zmiňovaný kulový kohout na místo, které je mimo dosah
tepla a snadno dostupné v případě nebezpečí.
- Po dokončení připojení pří vodu plynu zkontrolujte možné úniky plynu. • Naplňte zařízení
plynem a tlakem, jak je uvedeno na informačním štítku zařízení a nastaveno. Pokud druh plynu, na který bylo
zařízení seřízeno, nevyhovuje typu plynu v místě montáže, postupujte podle níže uvedených pokynů

POZOR: Veškeré seřízení a úpravy, které mají být provedeny na plynové instalaci a připojení zařízení, by měly být prováděny oprávněnými osobami.

SEŘÍZENÍ PODLE RŮZNÝCH DRUHŮ PLYNU

- Je-li zařízení připojeno k plynové instalaci, uzavřete hlavní ventil pří vodu plynu. • Výměna
trysky horního hořáku (obrázek B) a. Odstraňte struhadlo
sporáku (1), horní kryt hořáku (2) a misku na olej (3). Vyměňte trysku (5) za trysku
vhodnou pro plyn typu c. Nastavte plamen zapalovacího hořáku otáčením
šroubu (4). • Výměna trysky trouby (obr. C, D) a. Vyjměte spodní plech (6)
dvířek trouby odstraněním jejich šroubů (7) (obrázek C).
Vyměňte trysku trouby (8) za trysku vhodnou pro daný typ plynu (obrázek D). Vyměňte zapalovací trysku
zapalovacího hořáku trouby (9) za trysku vhodnou pro typ plynu (obrázek D) • Po nastavení
mezery Venturiho trubice utáhněte vhodným klíčem (16)

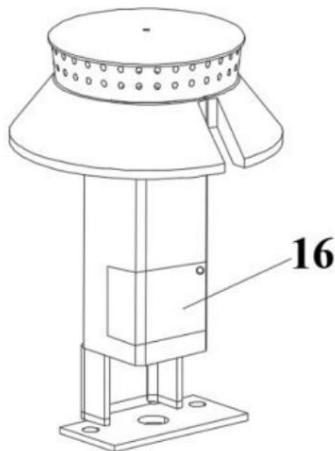

Obrázek F

D. POKYNY PRO OBSLUHU A BODY POZOR

- Aby se eliminoval zápach a výpary způsobené izolací trouby, nastavte při první spuštění termostat trouby na nejvyšší hodnotu a chvíli ji provozujte nezatíženou s otevřenými dvířky. • Plynové kohouty sporáku a trouby mají pojistný ventil; pokud z jakéhokoli důvodu zhasne hlavní plamen, průtok plynu se automaticky přeruší.

- Nevařte na sporáku s vyjmutou spodní pánví na olej.
- Neprovozujte troubu s odstraněnými nebo zavřenými lištami zadní náevky.

SPUŠTĚNÍ VAŘIČE (řada 700 / 900)

- Otočte hlavní plynový ventil do otevřené polohy. • Jemným zatlačením otočte knoflík k plynu vařiče do polohy zapalovacího plamene " " a zapalte zapalovací hořák pomocí externího zdroje plamene z otvoru poblíž hořáku vařiče.
- Po zapálení pilota držte tlačítko stisknuté několik sekund min. 10 pro zahřátí konce bezpečnostního termočlánku. • Později jej můžete upravit do požadované polohy otočením na polovinu " " nebo plný plamen " ".
- Pokud je zařízení uvedeno do provozu poprvé, podržte před zapálením chvíli stisknuté tlačítko v poloze zapalovacího hořáku, aby se vypustil vzduch z plynové instalace.

ZAHÁJIT VAŘENÍ (řada 600) • Otočte

- hlavní plynový ventil do otevřené polohy.
- Otočte knoflík k varnému plynu do " " zapalte a jemně na něj zatlačte, abyste ho zapálili otvoru vedle hořáku s externím zdrojem zapálení. • Poté můžete nastavit požadovanou polohu na poloviční " " nebo plný plamen " ".
- Pokud je to první spuštění spotřebiče, podržte knoflík v pilotní poloze, aby se vypustil vzduch z plynové instalace.

VYPNOUT (řada 700 / 900)

- Otočte knoflík k plynu vaříče do polohy zapalovacího plamene "  ", dojde pouze k popálení pilota. Otočte se do polohy "0" pro úplné vypnutí

VYPNOUT (řada 600)

- Chcete-li jej úplně vypnout, otočte jej do polohy „0“.

SPUŠTĚNÍ TROUBY (obrázek E) (řada 700 / 900)

- Otočení m na boční část (11) uvidíte zapalovací hořák
- Jemným stisknutím m otočte tlačítko trouby (13) do zapalovací polohy
- Stiskněte tlačítko (14) a zapalte zapalovací hořák stisknutím tlačítka (12). Držte stisknuté tlačítko (14) po dobu několika sekund (min. 10), aby se zahřál konec bezpečnostního termočlánku. • Poté můžete upravit teplotu otáčením tlačítka doleva podle teplotních stupňů uvedených na stupnici tlačítka (11)

VYPNOUT

- Otočte troubu nebo její tlačítko do pilotní polohy. V této poloze dochází pouze k popálení pilota. Pro úplné vypnutí otočte do polohy "0".
- Stiskněte tlačítko (15) a trouba se vypne • Počkejte min. 2 minuty před zapálením trouby, pokud ji vypnete stisknutím tlačítka 15

ÚDRŽBA

- Nikdy neprovádějte údržbu bez uzavření hlavního plynového ventilu zařízení. • Před úplným vychladnutím otřete zařízení hadříkem namočeným v teplém mýdlovém roztoku vody.
- Nepoužívejte čisticí prostředky a nástroje, které mohou způsobit poškrábání povrchu zařízení. • V případě potřeby použijte chemické čisticí prostředky. • Nečistěte zařízení tlakovou vodou nebo párou.
- Vyjměte spodní plechy na olej z trouby a roštů trouby a denně je vyčistěte teplou vodou a mýdlem. • Nebudete-li zařízení delší dobu používat, natřete povrchy tenkou vrstvou Vazelína.

ČIŠTĚNÍ

- Vyjměte horní litinový rošt (1-4)
- Vyjměte horní hořáky (2-5)
- Vyčistěte otřené oblečení k hornímu stolu (3) • Po vyjmutí horních hořáků a horních litinových roštů vyjměte záložní k na olej, • Trániče na olej a železné horní lité rošty lze právat v pračce (4-6)
- Zkontrolujte a vyčistěte pilotní hořák na jakékoli nahromadění nečistot (7)

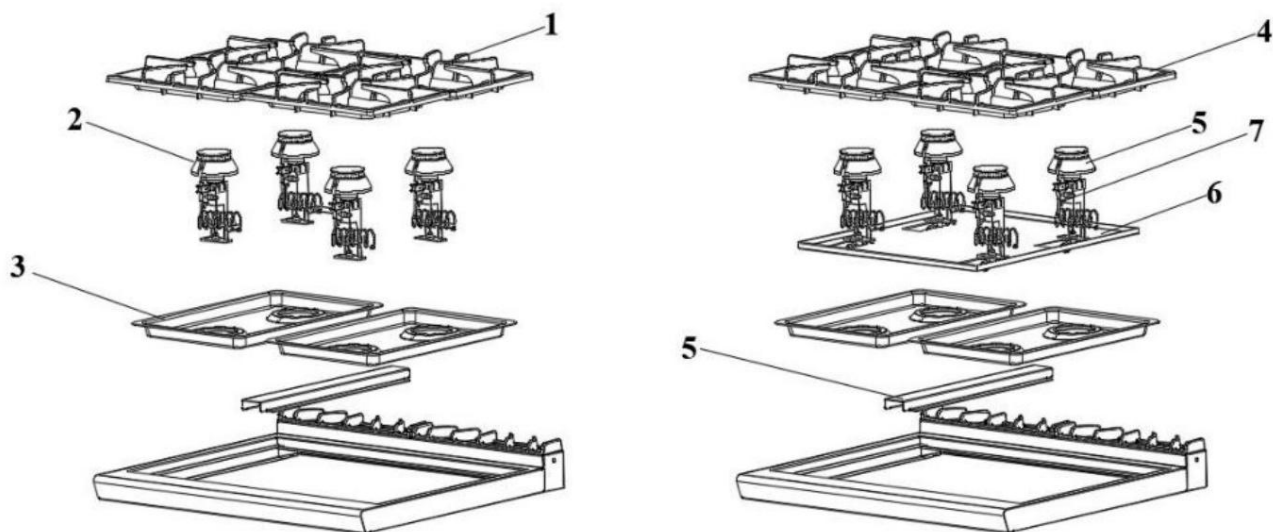

• Zcela otevřete dvě řeka trouby po uchopení 2 rukama ze stran (8) a vytáhněte je zpět na svou stranu, řada 700-900 •

Vyjměte drátěné police (9), řada 700-900 •

Vytáhněte boční police, abyste je uvolnili a zatáhněte dovnitř, (3) •

Vyčistěte troubu uvnitř utřeným hadříkem, •

Sejměte spodní panel, abyste vyčistili spalovací komoru trouby a pilot, (11)

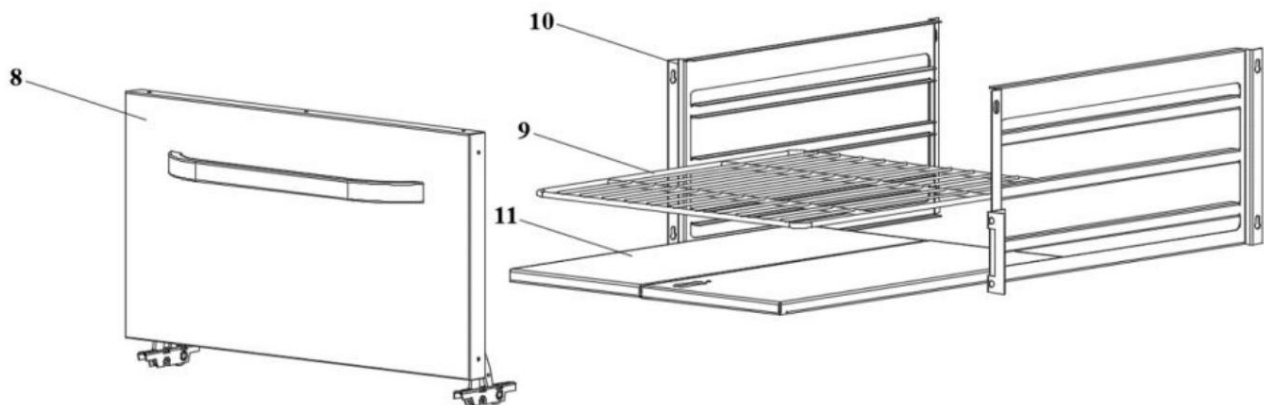

• Po vyčištění nasadte uzávěry hořáků, jak je vidět na obrázku G. Spodní kryt by měl odpovídat s kolíkem na rizikové trubici během montáže.

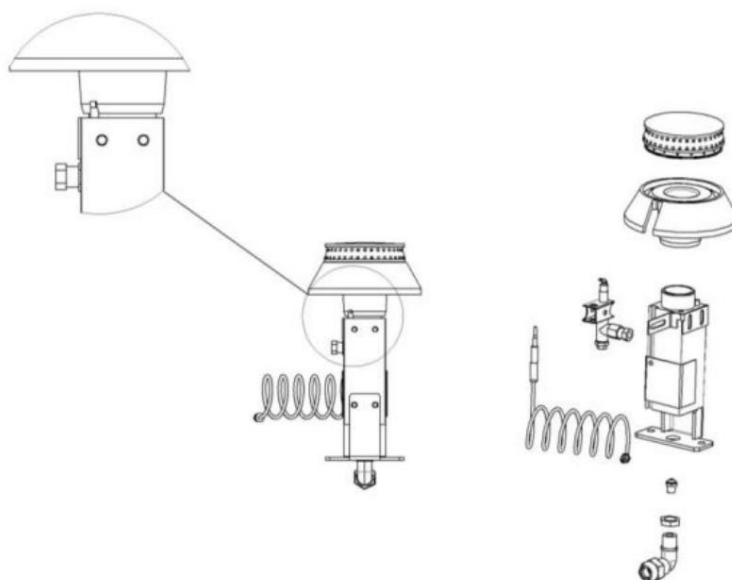

Obrázek G

POZOR: Jakákoli výměna dílů, která může ovlivnit bezpečnost, musí být provedena oprávněnými osobami. Během údržby a oprav udržte hlavní plynový ventil uzavřený a chraňte před ohněm. Po opravě nebo výměně dílů vždy proveďte kontrolu těsnosti; pro tento účel použijte detektor pěny nebo plynu. V případě jakéhokoli nebezpečného stavu se zařízením informujte autorizovaný servis. Nedovolte neoprávněným osobám zasahovat do zařízení.

NEBEZPEČNÉ: Nikdy nedovolte, aby byla kontrola těsnosti prováděna plamenem.

Problém	Způsobit	Problém
Zapalovací plamen ne Start	1- ucpané plynové potrubí k 2-	1- zkontrolujte a odstraňte
	zapalovací mu hořáku	2- zkontrolujte a odstraňte
	3- zablokovaný zapalovací hořák	3- čistěte malým ocelovým kartáčkem
	4- zablokovaná zapalovací tryska	4- zkontrolujte a vyměňte
Žlutý zapalovací plamen	1- nutná úprava vzduchu	1- zkontrolujte a odstraňte
	2- znečištěný hořák	2- zkontrolujte a vyčistěte kartáčkem
Hořák nefunguje	1- poškozený uzavírací ventil plynu	1- zkontrolujte a vyměňte
Zapalovací plamen není udržován	1- kontaminovaný termočlánek	1- zkontrolujte a vyčistěte malým ocelovým kartáčkem
	2- termočlánek neukazuje napětí (mV)	2- zkontrolujte a odstraňte
	3- termočlánek je uvolněný	3- zkontrolujte a odstraňte
	4- poškozený termočlánek	4- zkontrolujte a vyměňte

Informace o kompatibilitě

Toto zařízení je navrženo a vyrobeno v souladu s následujícími směrnici a normami.

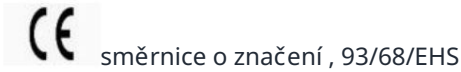

TS EN 203-1 / Plynové sporáky – Část 1: Obecná bezpečnostní zařízení

TS EN 203-2-1 Plynové stravovací zařízení – Část 2-1: Specifikace – Otevřené střechy

TS EN 203-2-2 Zařízení na spalování plynu – Část 2-2: Zvláštní pravidla – Trouby

- Omezení odpovědnosti: Veškeré technické informace obsažené v tomto návodu, návodu k obsluze, obsluze a údržbě zařízení obsahují nejnovější informace o vašem zařízení. Výrobce nenesá žádnou odpovědnost za škody nebo zranění, která mohou vyplynout z nedodržení pokynů v tomto návodu, použití mimo zamýšlené použití, neoprávněné opravy, neoprávněných úprav zařízení nebo použití náhradních dílů neschválených výrobcem.

E. OBRÁZKY

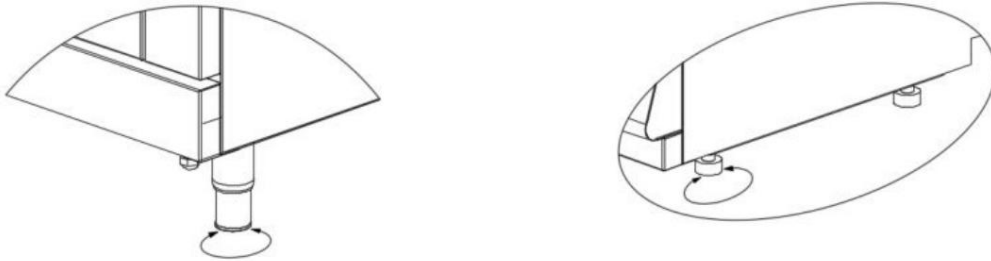

Obrázek A

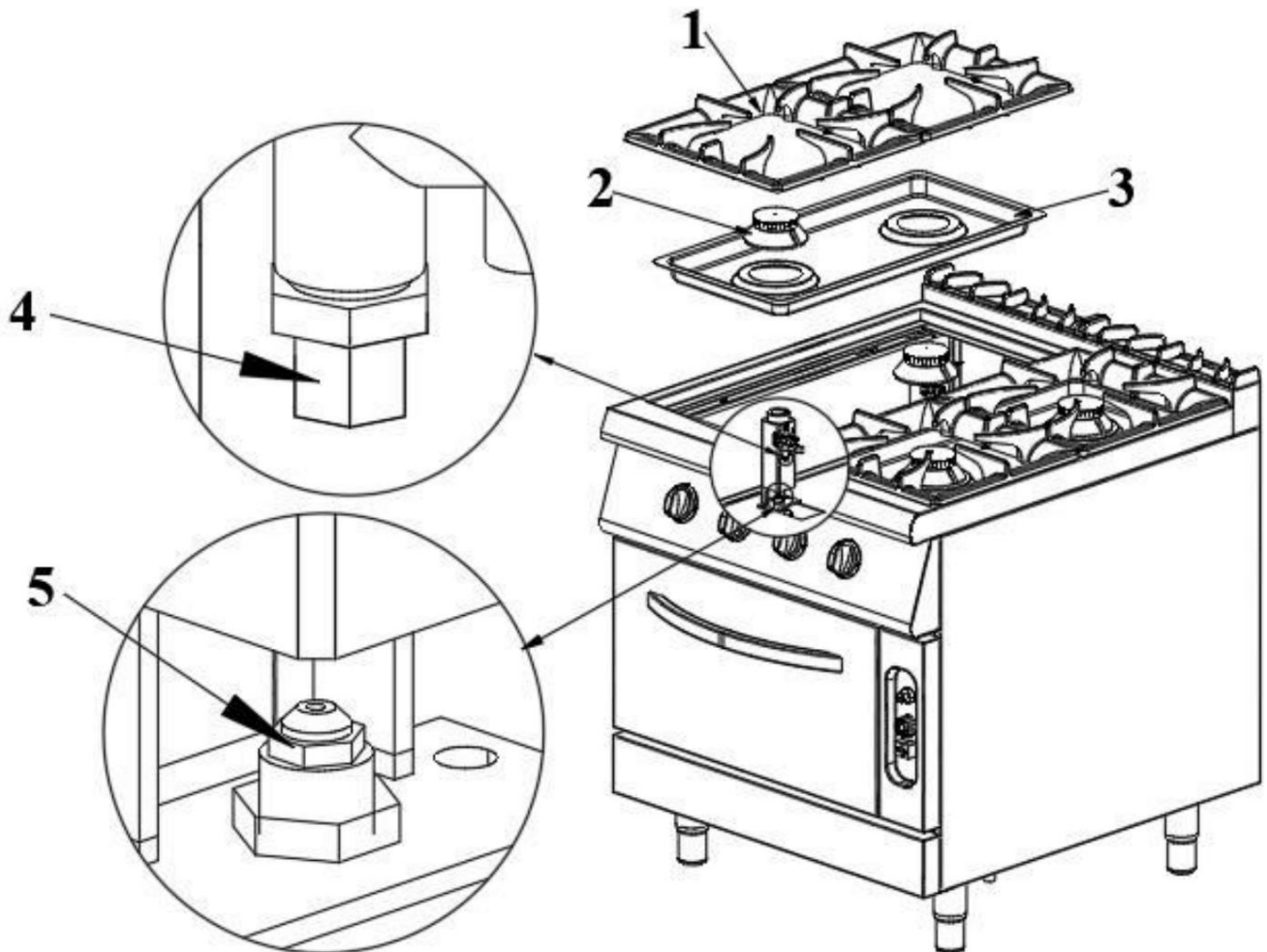

Obrázek B

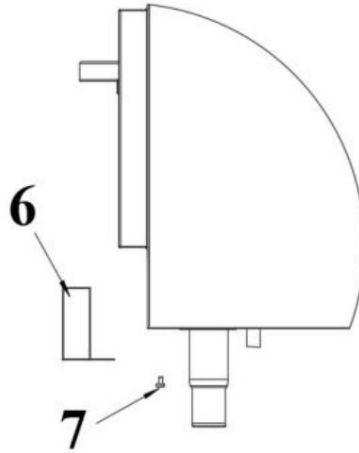

Obrázek C

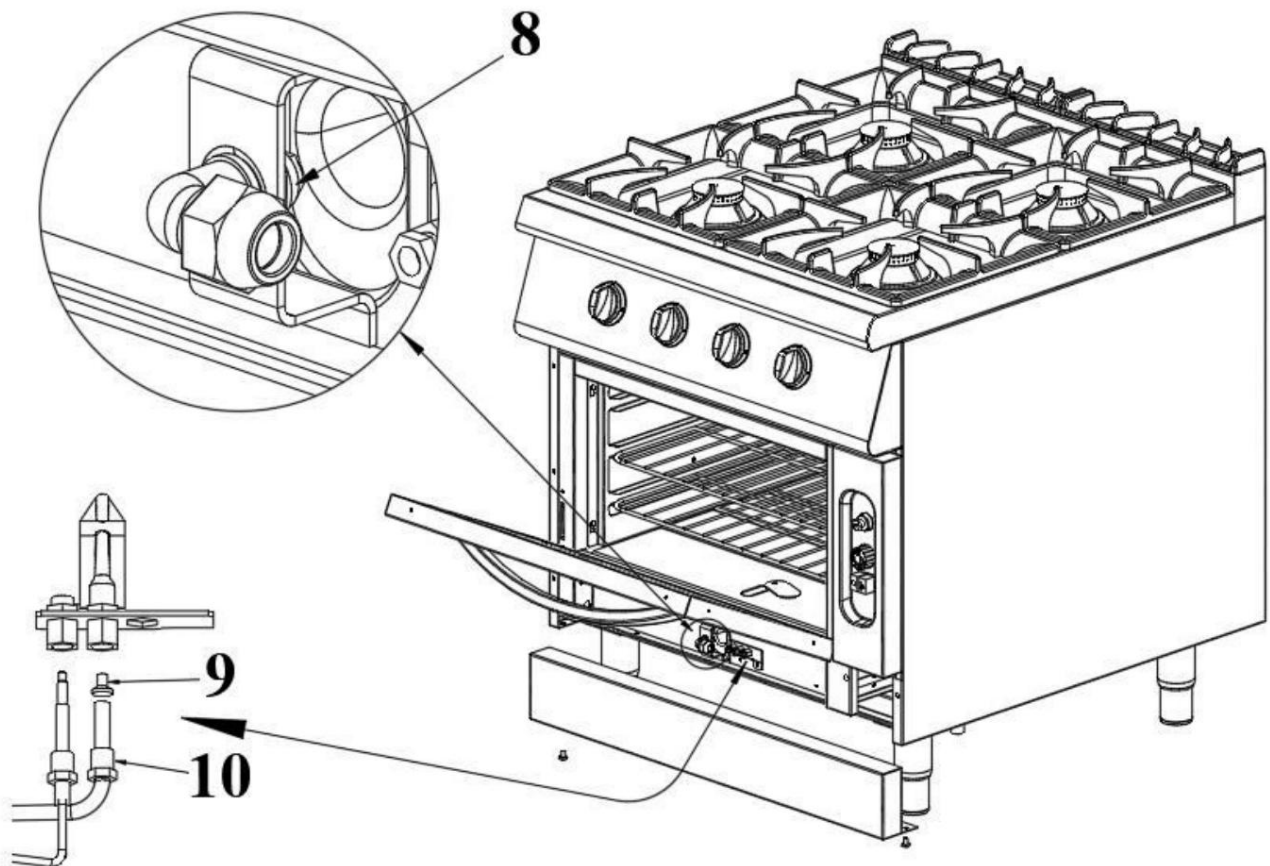

Obrázek D

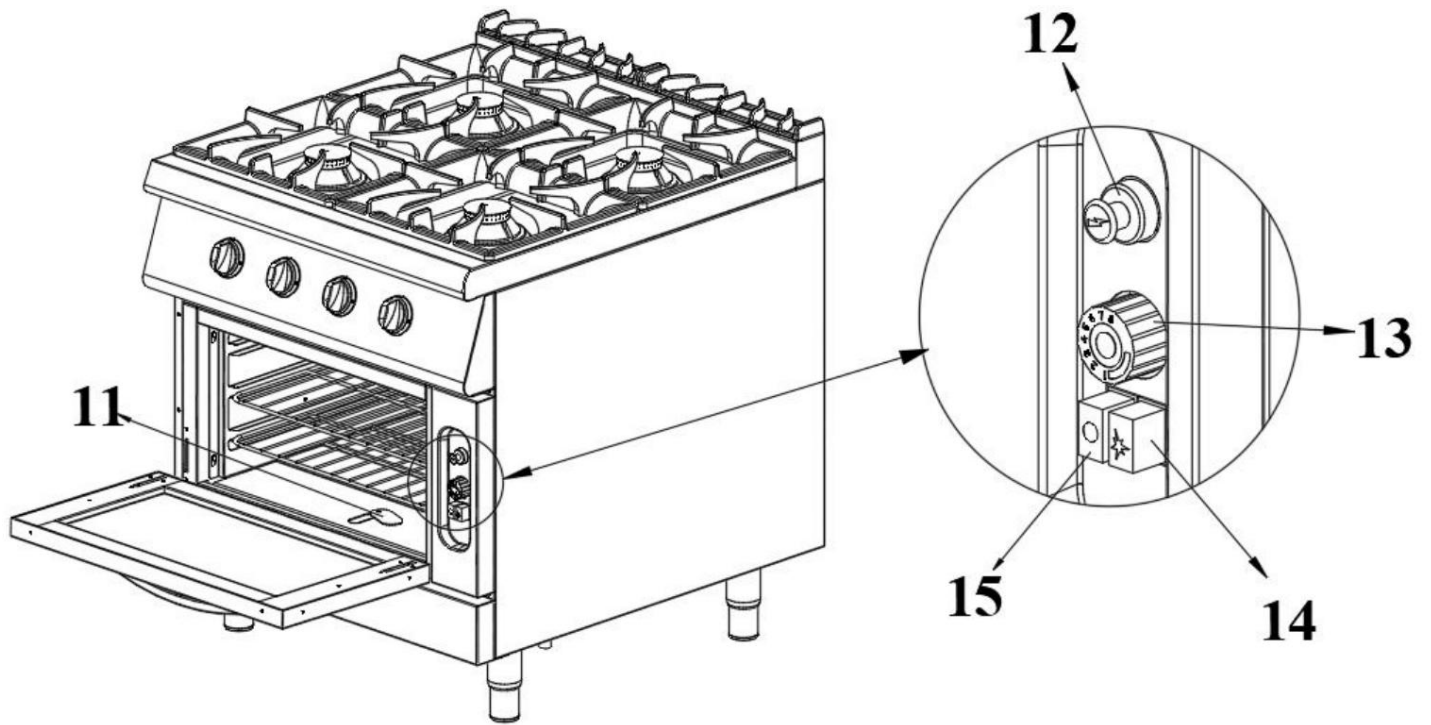

Obrázek E

F. VÝKRESY VÝROBKŮ

Produkt	Šířka (W)	Hloubka (D)	Výška (H)	Plyn Vstup	Napájení	Pracovní plyn Tlak	Hmotnost	Objem
7178.0005	400 mm	600 mm	300 mm	1/2"	6,5 kW	NG-G20-20mBar LPG-G30-30mBar	20 kg	0,18 m ³
7178,0010	600 mm	600 mm	300 mm	1/2"	13 kW	NG-G20-20mBar LPG-G30-30mBar	31 kg	0,25 m ³
7178,0400	400 mm	700 mm	900 mm	1/2"	13 kW	NG-G20-20mBar LPG-G30-30mBar	58 kg	0,46 m ³
7178,0405	800 mm	700 mm	900 mm	1/2"	26 kW	NG-G20-20mBar LPG-G30-30mBar	95 kg	0,90 m ³
7178,0410	1200 mm	700 mm	900 mm	1/2"	39 kW	NG-G20-20mBar LPG-G30-30mBar	129 kg	1,22 m ³
7178,0415	800 mm	700 mm	900 mm	1/2"	32 kW	NG-G20-20mBar LPG-G30-30mBar	143 kg	0,84 m ³
7178,0420	1200 mm	700 mm	900 mm	1/2"	45 kW	NG-G20-20mBar LPG-G30-30mBar	191,5 kg	1,60 m ³
7178.0200	400 mm	700 mm	300 mm	1/2"	13 kW	NG-G20-20mBar LPG-G30-30mBar	32,5 kg	0,24 m ³
7178,0205	800 mm	700 mm	300 mm	1/2"	26 kW	NG-G20-20mBar LPG-G30-30mBar	70,5 kg	0,36 m ³
7178.0210	1200 mm	700 mm	300 mm	1/2"	39 kW	NG-G20-20mBar LPG-G30-30mBar	108 kg	0,59 m ³
7178,0585	1200 mm	700 mm	900 mm	1/2"		32,3 kW NG-G20-20mBar LPG-G30-30mBar	129 kg	1,07 m ³
7178,0590	1200 mm	700 mm	900 mm	1/2"		39,5 kW NG-G20-20mBar LPG-G30-30mBar	175 kg	1,07 m ³
7178,3000	400 mm	900 mm	900 mm	1/2"	17 kW	NG-G20-20mBar LPG-G30-30mBar	65 kg	0,55 m ³
7178,3005	800 mm	900 mm	900 mm	1/2"	34 kW	NG-G20-20mBar LPG-G30-30mBar	110 kg	1,05 m ³
7178.3010	1200 mm	900 mm	900 mm	1/2"		52,5 kW NG-G20-20mBar LPG-G30-30mBar	152 kg	1,52 m ³

7178,3015	800 mm	900 mm	900 mm	1/2"	41 kW		NG-G20-20mBar LPG-G30-30mBar	157,5 kg	1,05 m ³
7178.3025	1200 mm	900 mm	900 mm	1/2"		58,5 kW	NG-G20-20mBar LPG-G30-30mBar	210 kg	1,52 m ³
7178.3030	1600 mm	900 mm	900 mm	1/2"	80 kW		NG-G20-20mBar LPG-G30-30mBar	275 kg	1,70 m ³

7178,0005

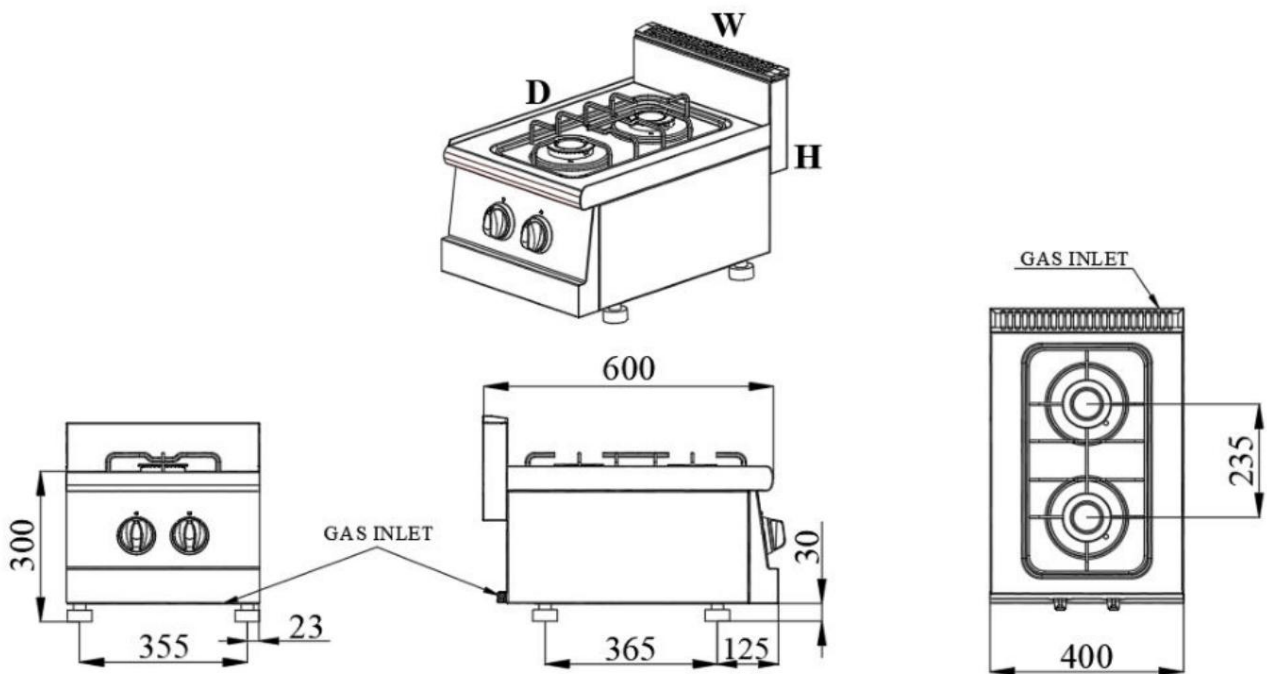

7178,0010

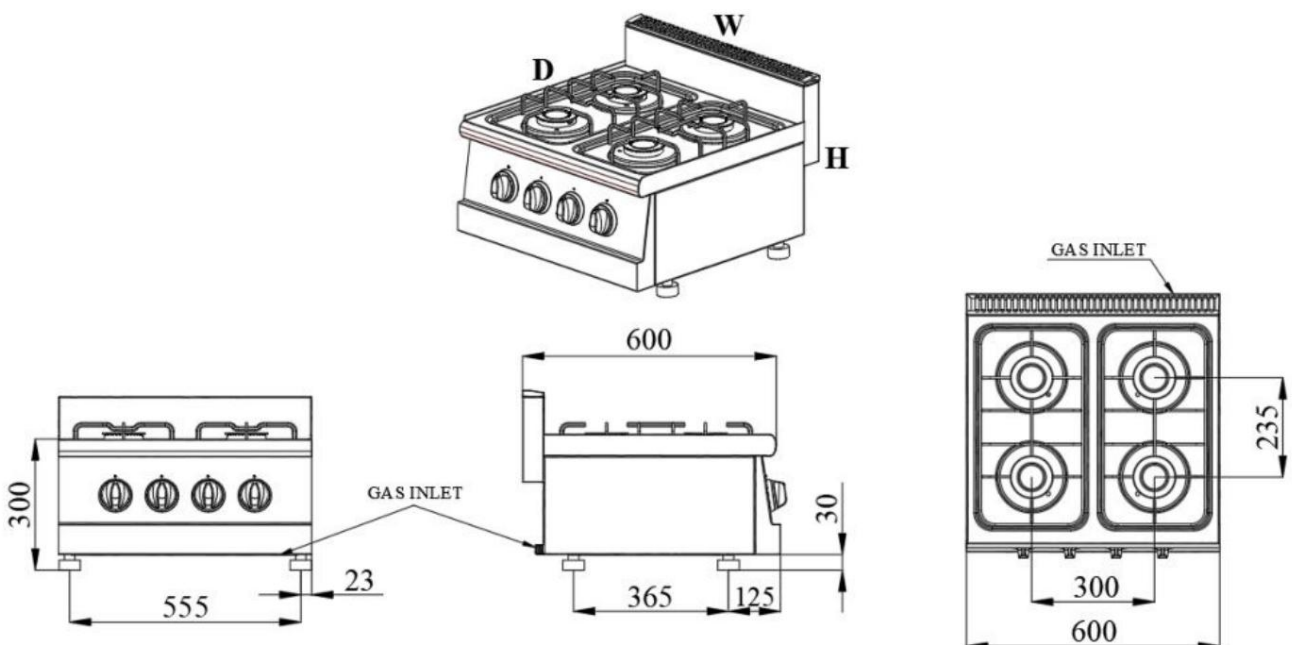

7178,0400

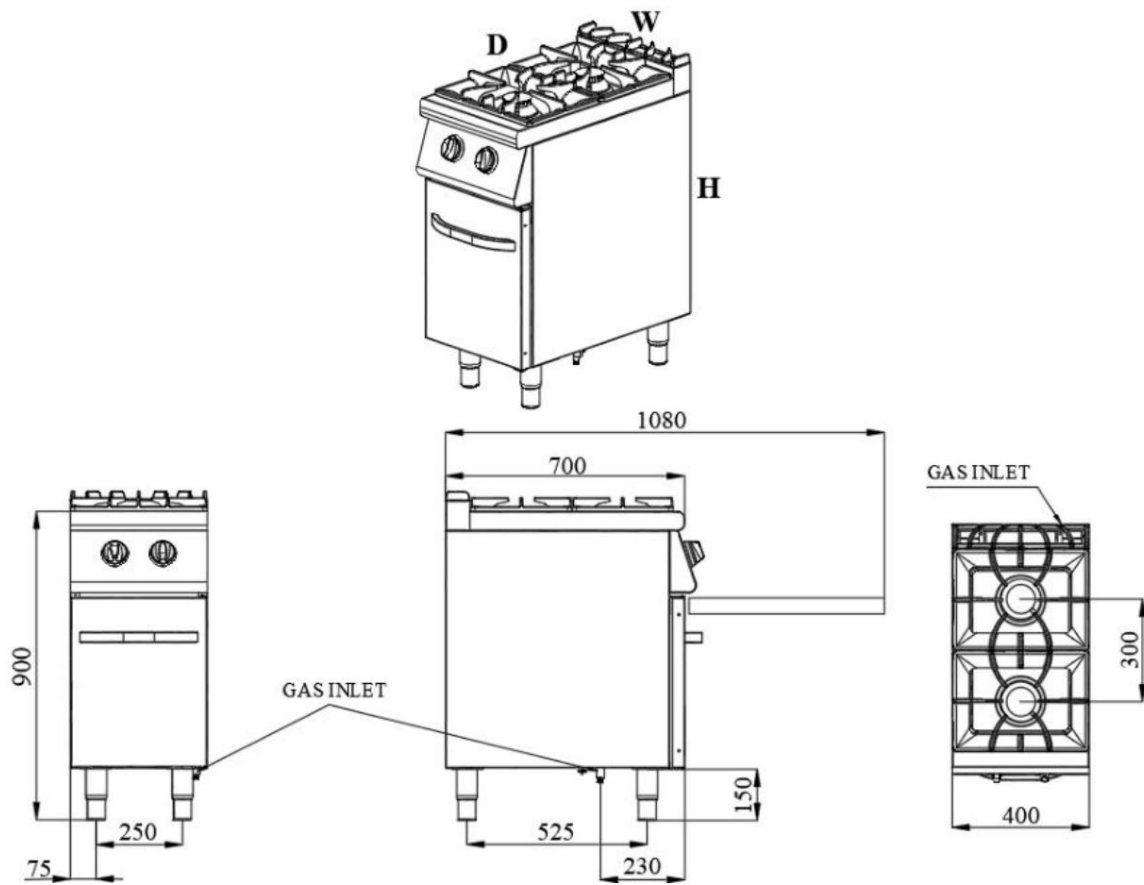

7178,0405

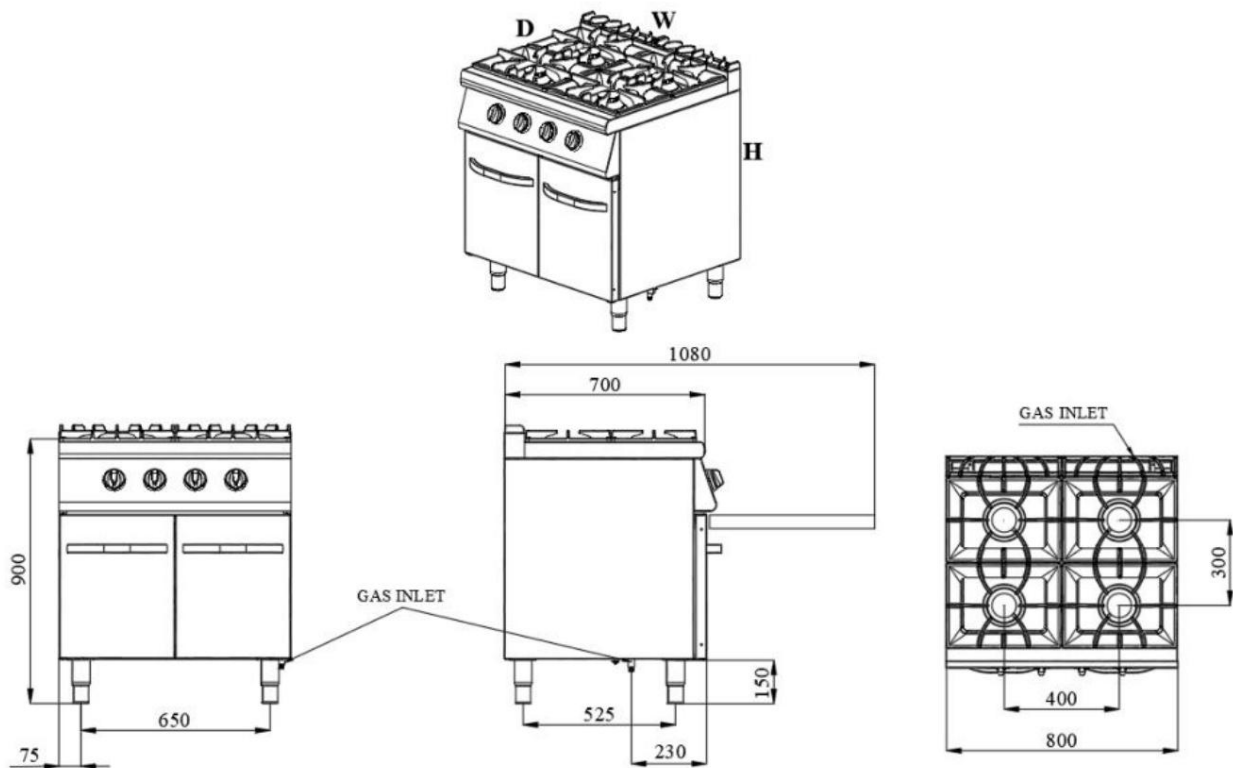

7178,0410

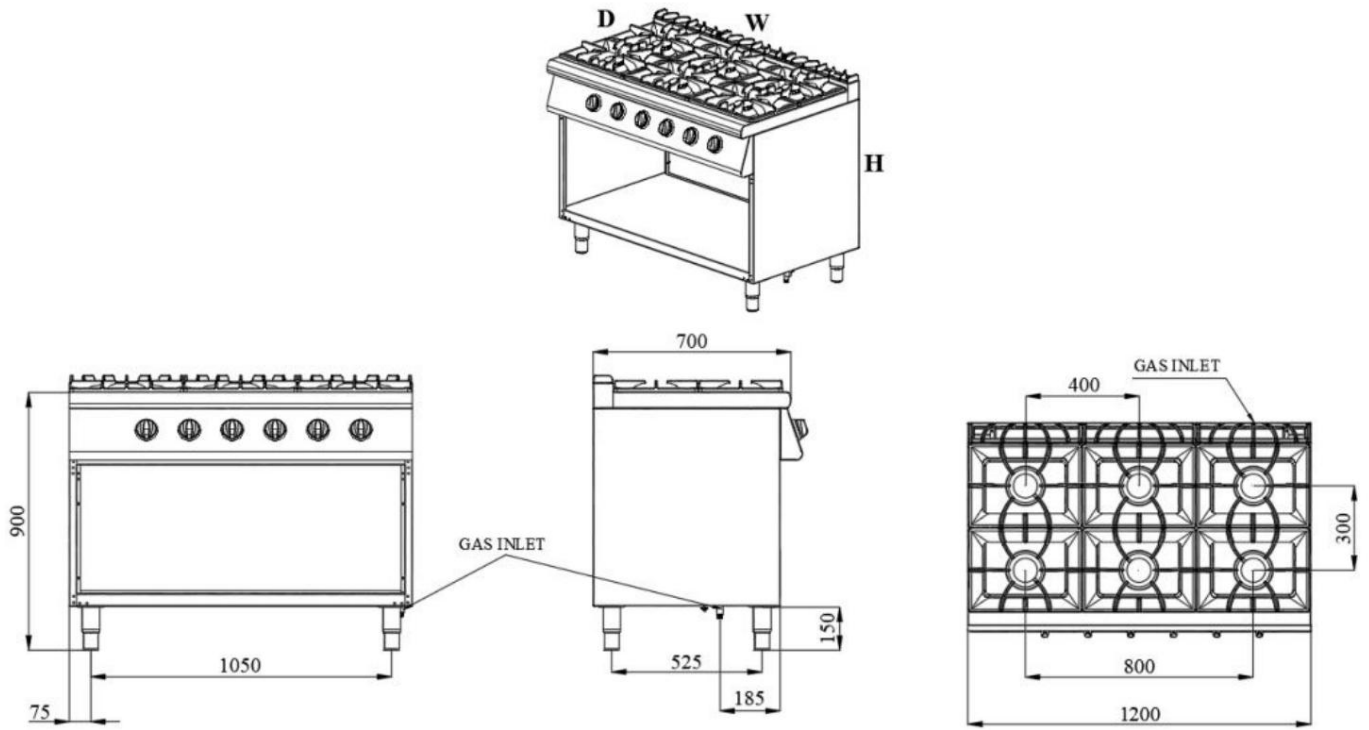

7178,0415

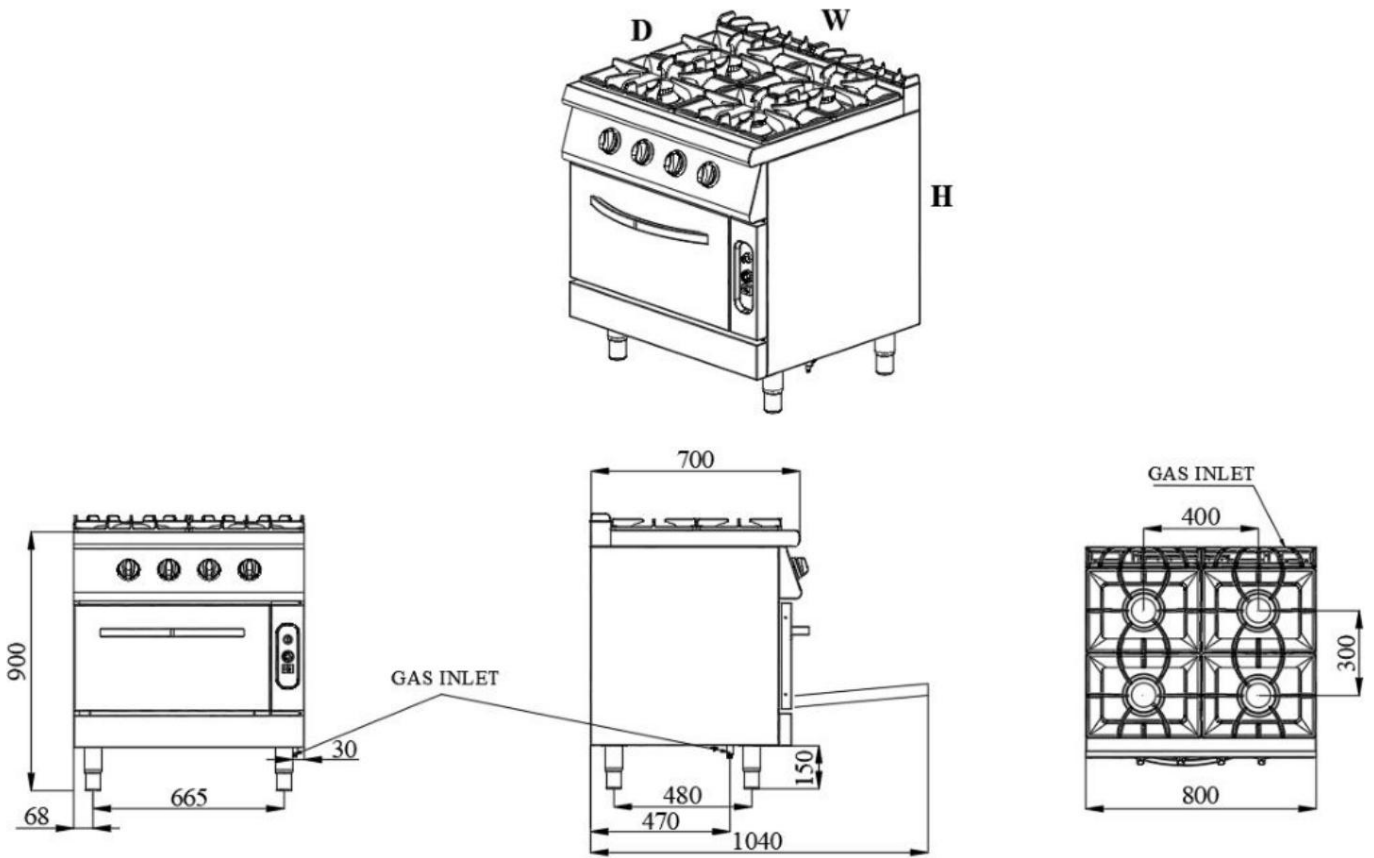

7178,0420

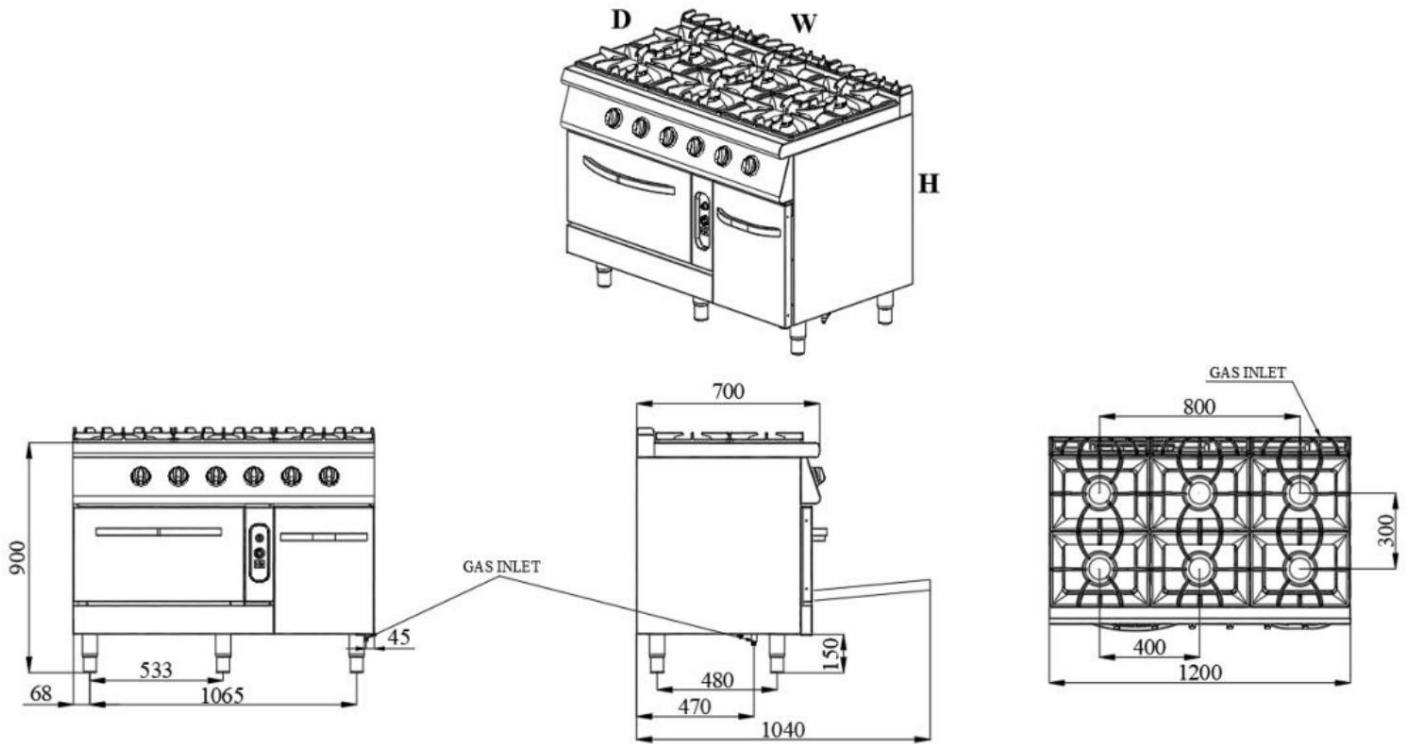

7178,0200

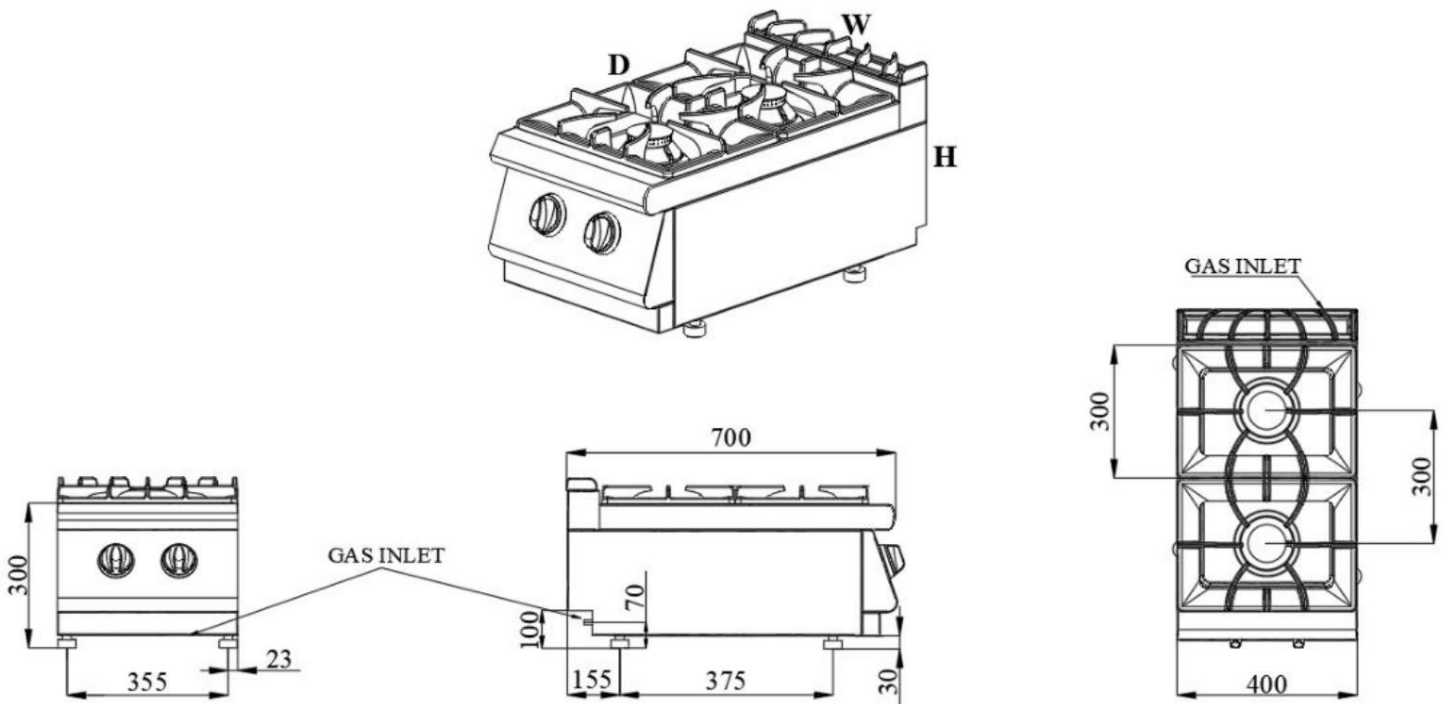

7178,0205

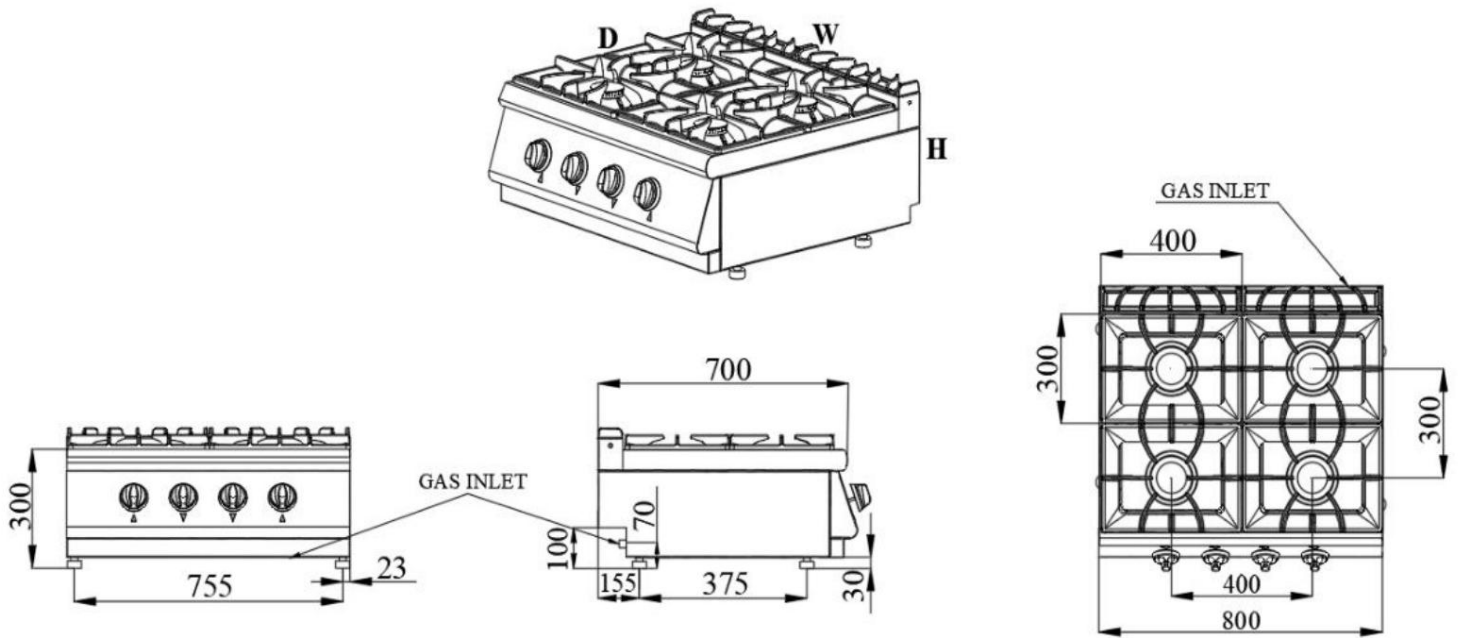

7178,0210

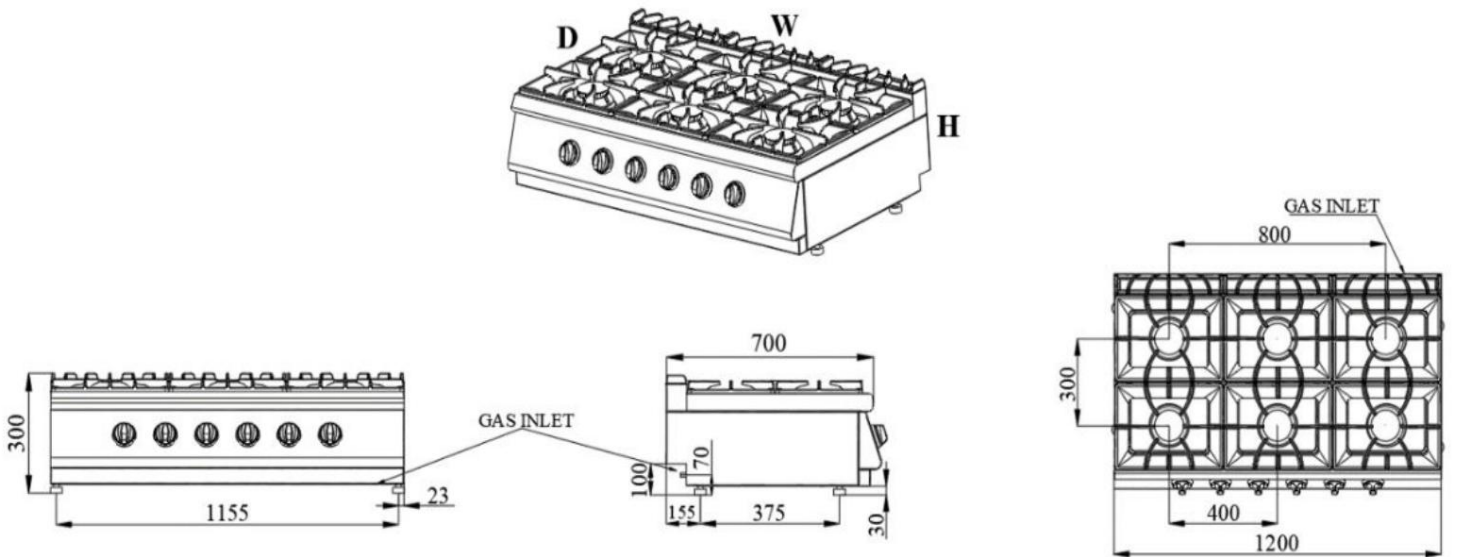

7178,0585

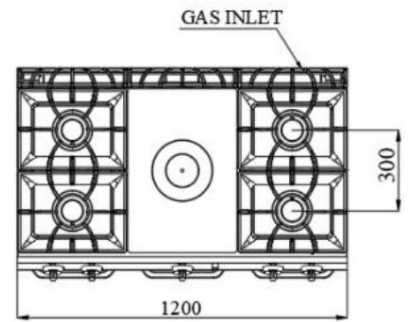
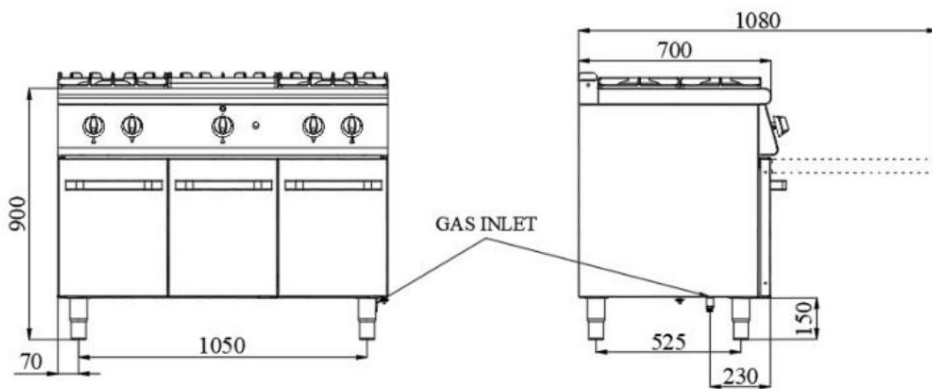
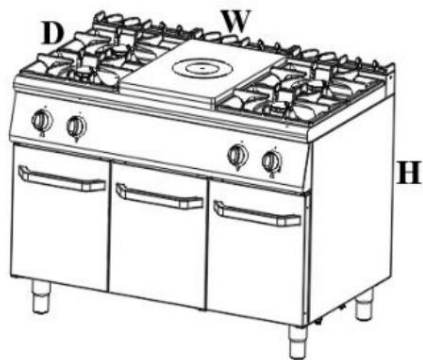

7178,0590

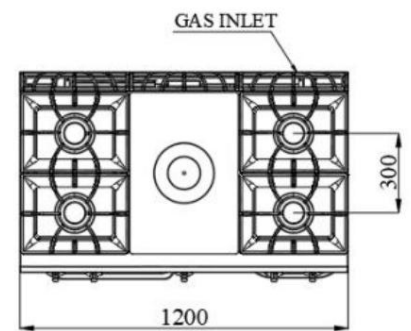
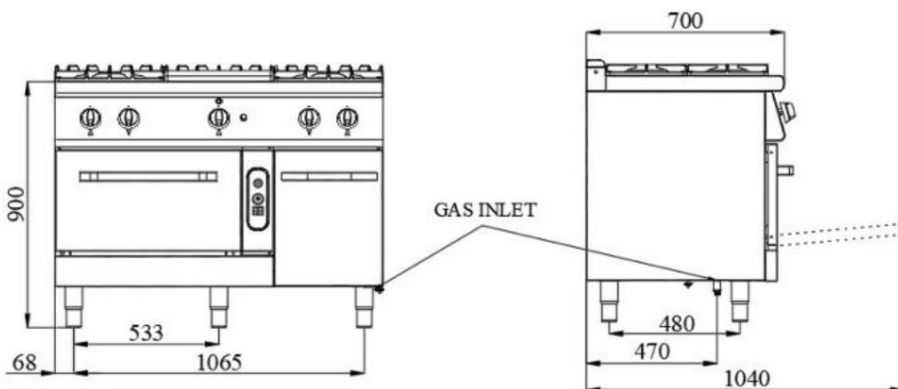
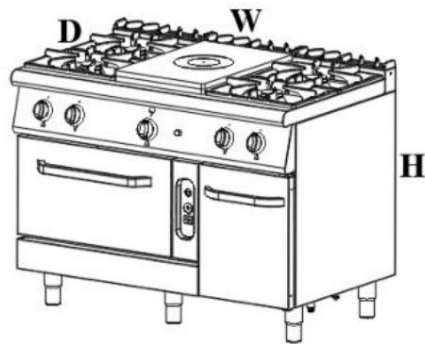

7178,3000

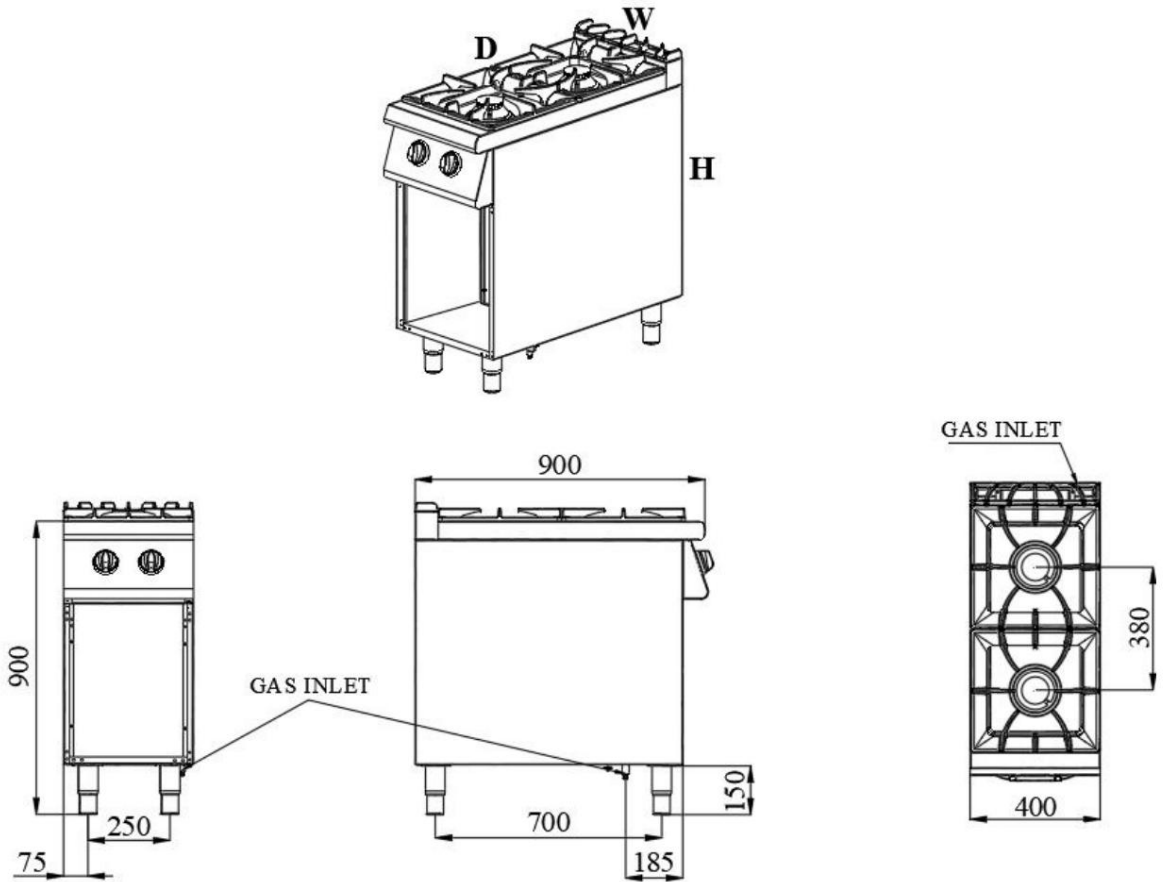

7178,3005

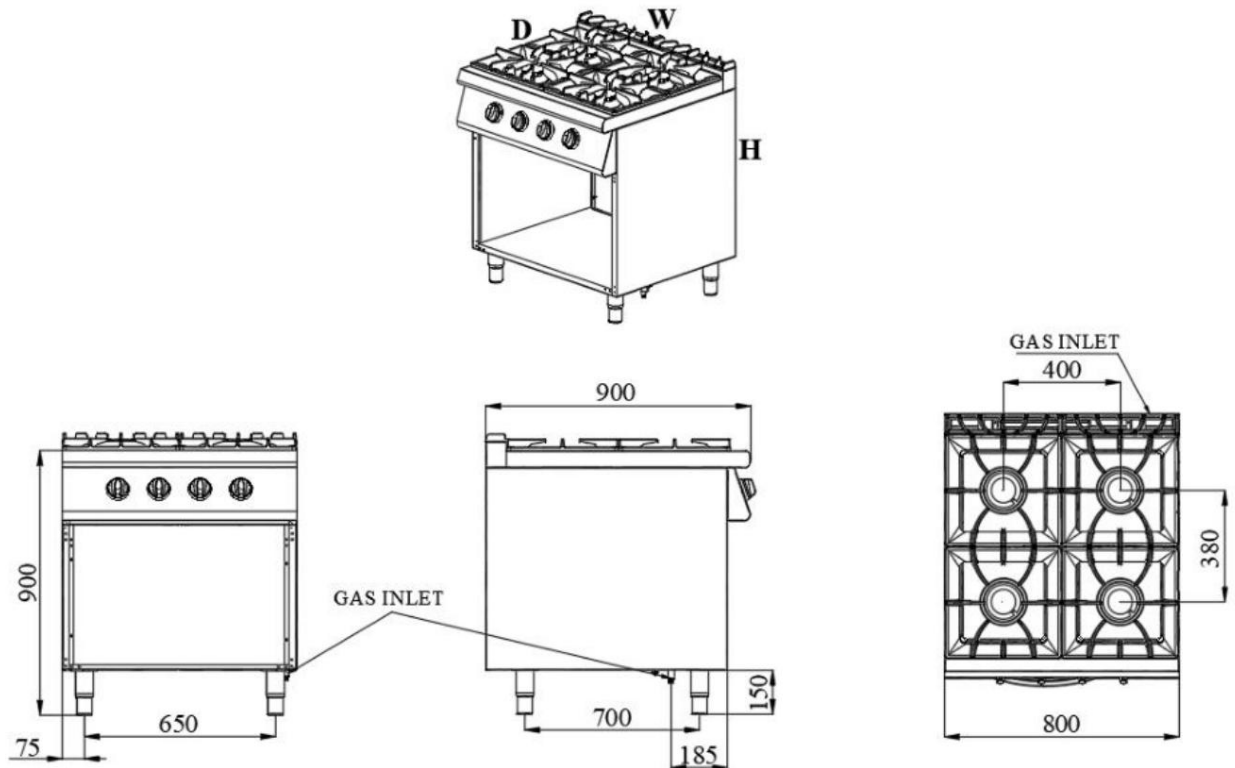

7178,3010

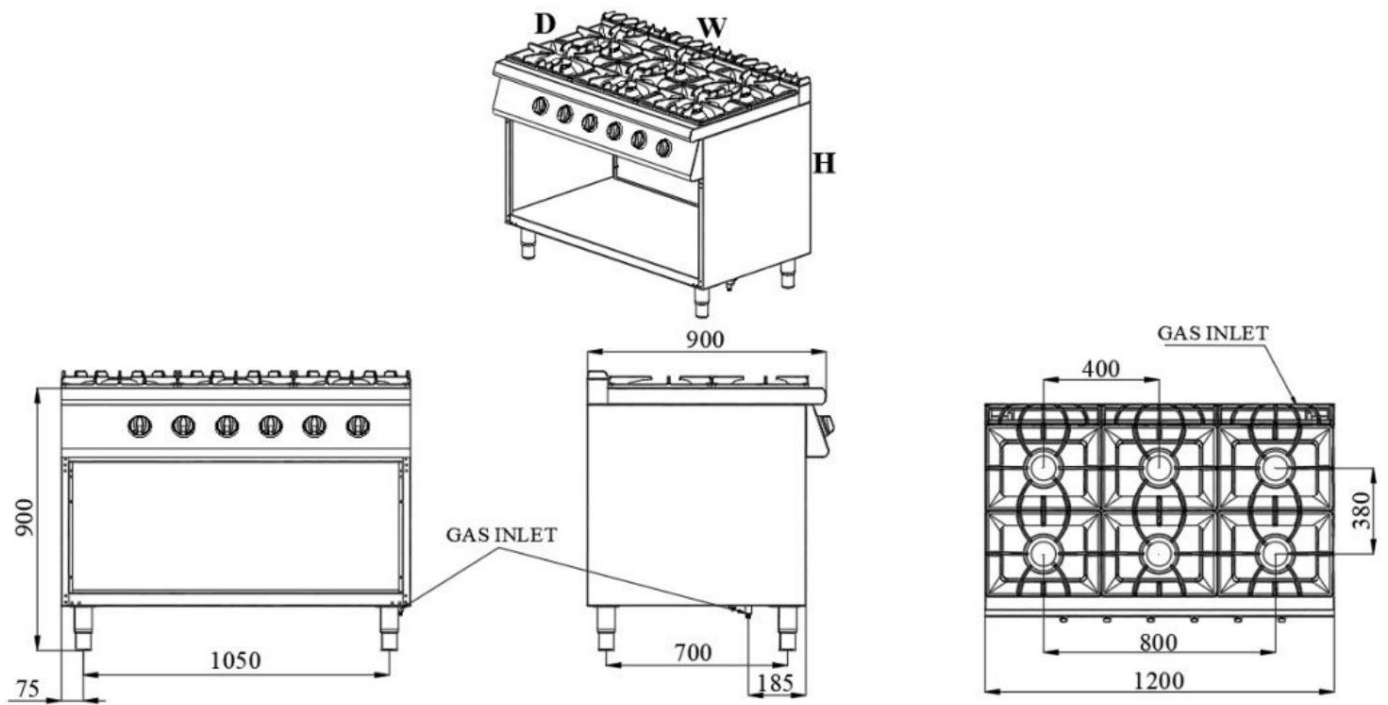

7178,3015

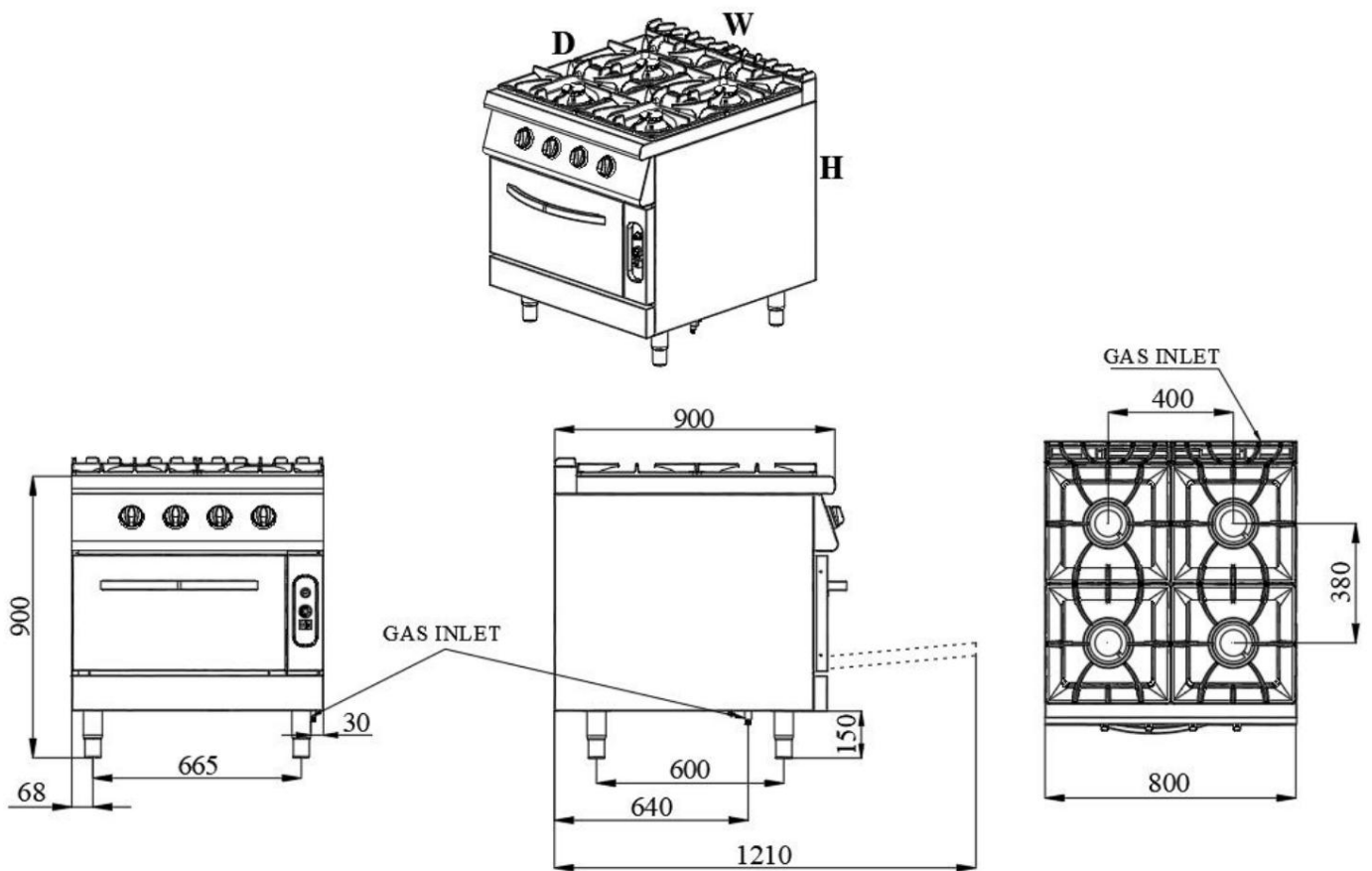

7178,3025

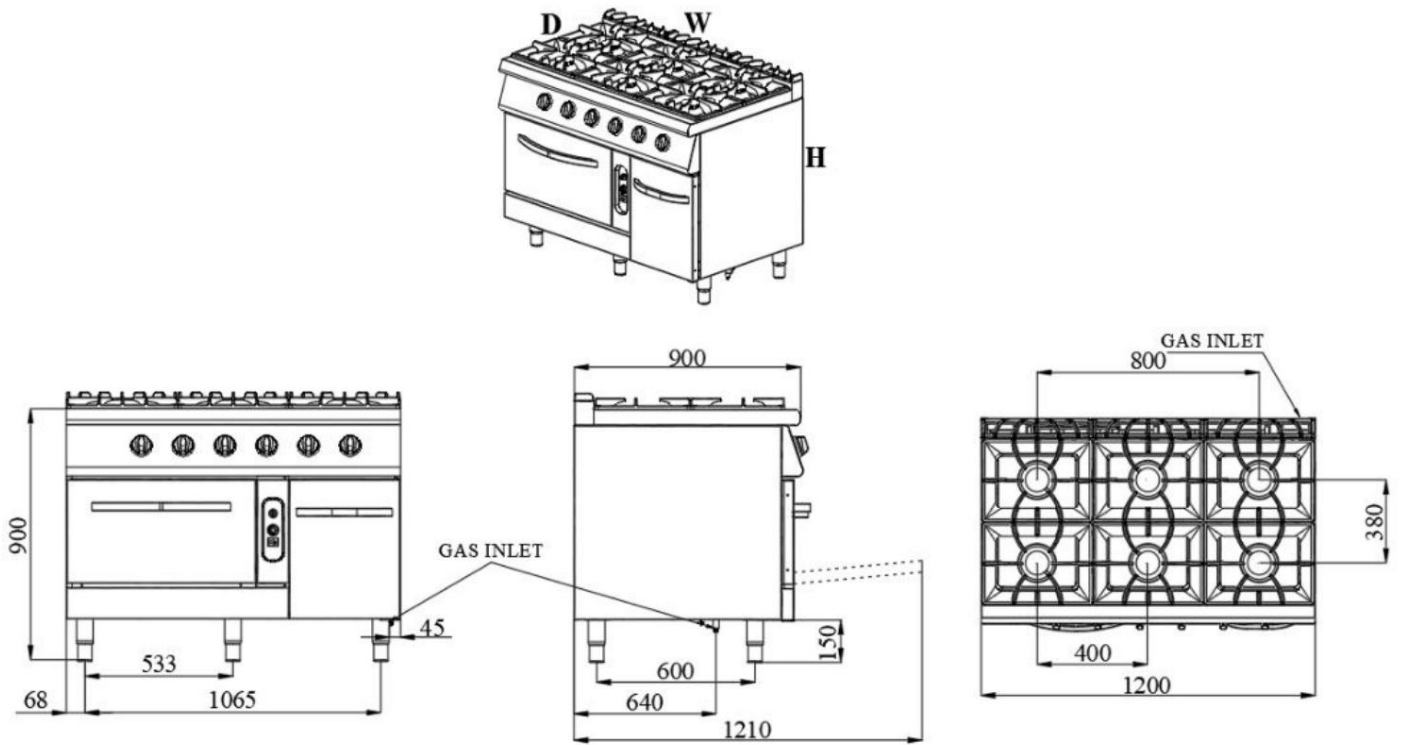

7178,3030

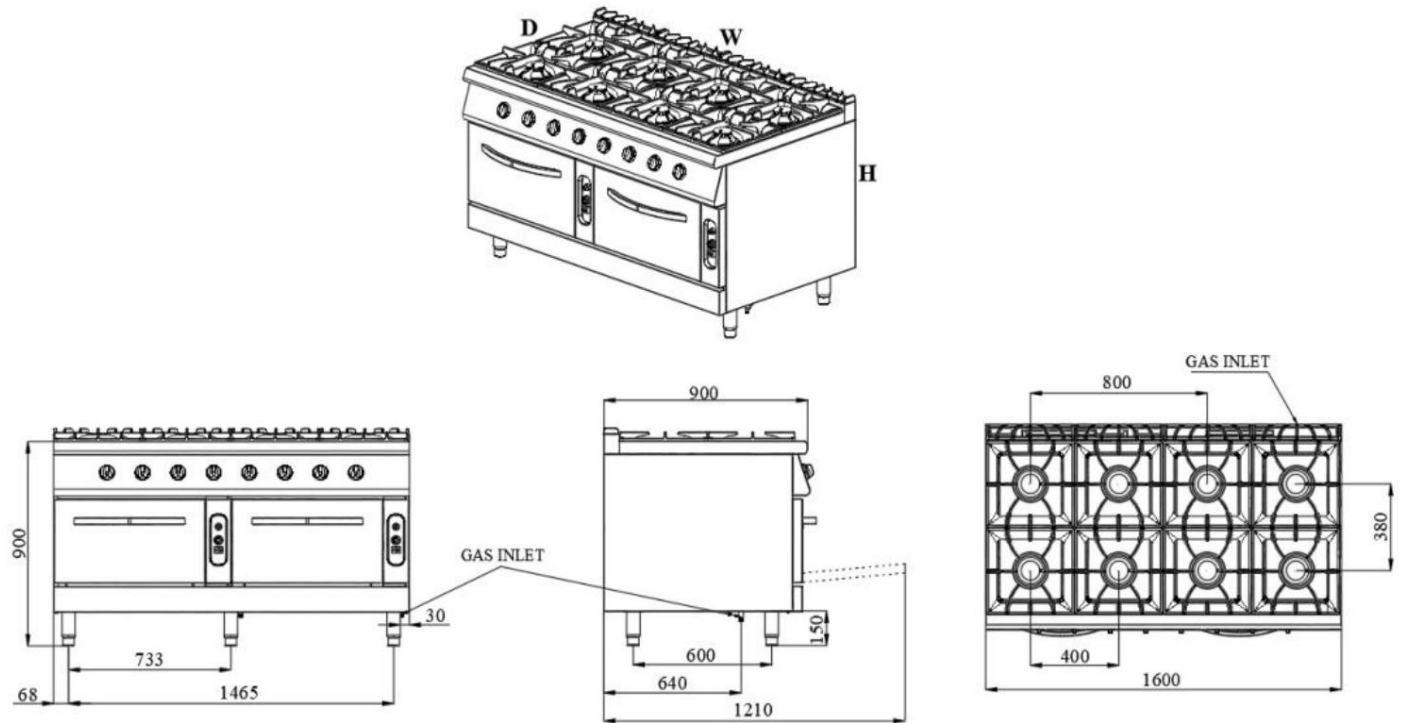

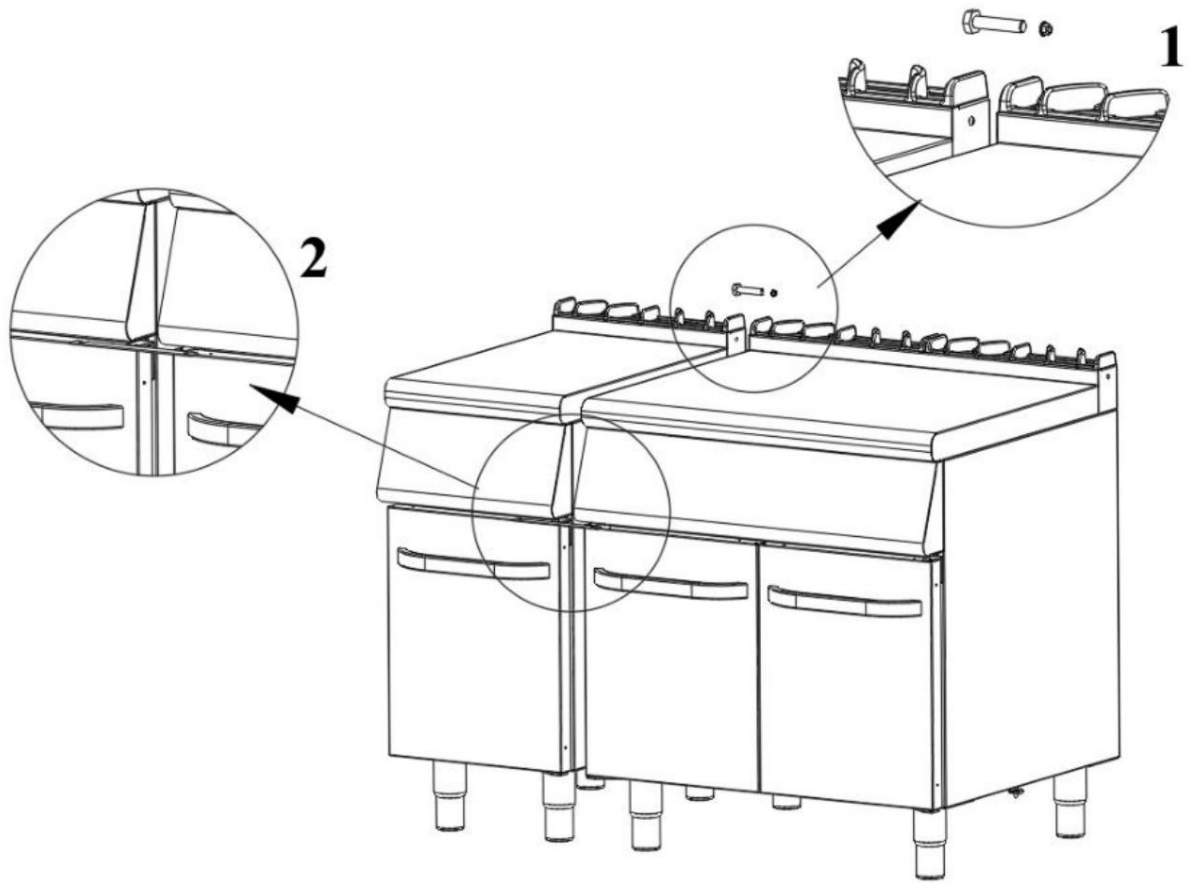

SÉRIE 700 / 900 Fixace

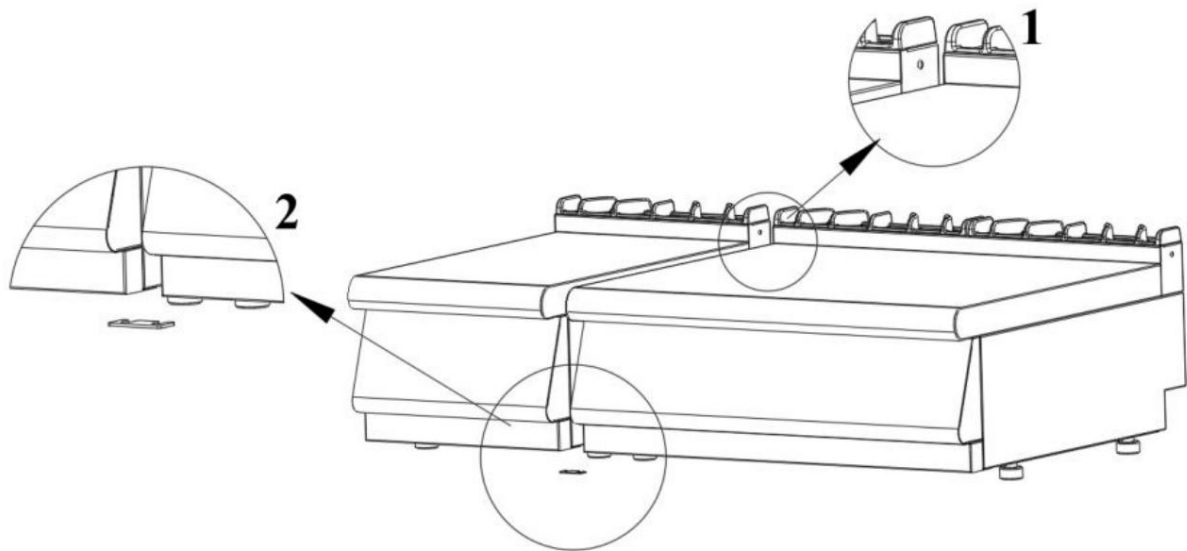

Schéma upevnění zařízení řady 600 / 700-S